

Catálogo de Infraestructura

Unión Flexible y Unión Rieber (JEI)



TIGRE 



Tigre Perú

Multinacional de origen brasileña que actúa en los segmentos de hidráulica, eléctrica, drenaje, accesorios sanitarios, infraestructura, industria, riego, herramientas para pintura, metales sanitarios, soluciones para agua y efluentes, puertas y ventanas y muchos más.

Su historia está marcada por el compromiso en ofrecer líneas completas, innovadoras y de alta calidad, facilitando la vida de quienes construyen.

En Perú, inició sus operaciones en 2008, a través de la adquisición de la empresa Plástica. En el 2013 se adquirió la empresa Matusita y en 2015 fue inaugurada la unidad de Lurín (Lima) con capacidad inicial de 45,000 tn. Actualmente la más moderna de las unidades fuera de Brasil.

Además, contamos con el laboratorio más moderno de Perú. Único laboratorio en el país que puede realizar pruebas hidrostáticas de 165 y 1000 horas a 80°C

Trabajamos todos los días para que Tigre continúe siempre siendo esta gran aliada en la que las personas pueden contar, desde el inicio al fin de la obra, en todos los tipos de obras.





TUBOS DE PVC-U UNIÓN FLEXIBLE PARA FLUIDOS A PRESIÓN NTP ISO 1452

Función:

Conducción de Agua Potable a temperatura medio ambiente (20° C) a presión, para la ejecución de sistemas de aducción, conducción y distribución de agua (no tratada y tratada) en sistemas enterrados de abastecimiento de agua.

Beneficios:

- Fácil instalación al no requerir pegamentos ni herramientas específicas.
- Hermeticidad en la instalación, por medio el anillo elastomérico.
- Resistencia a la corrosión.
- Menor coeficiente de fricción.
- Autoextinguible.
- Resistencia a la abrasión.

Normas:

NTP ISO 1452-2

"Tubos y conexiones de Poli (cloruro de vinilo) no plastificado (PVC-U) para el abastecimiento de agua, drenaje y alcantarillado, enterrado o aéreo con presión". Especificaciones parte 2.

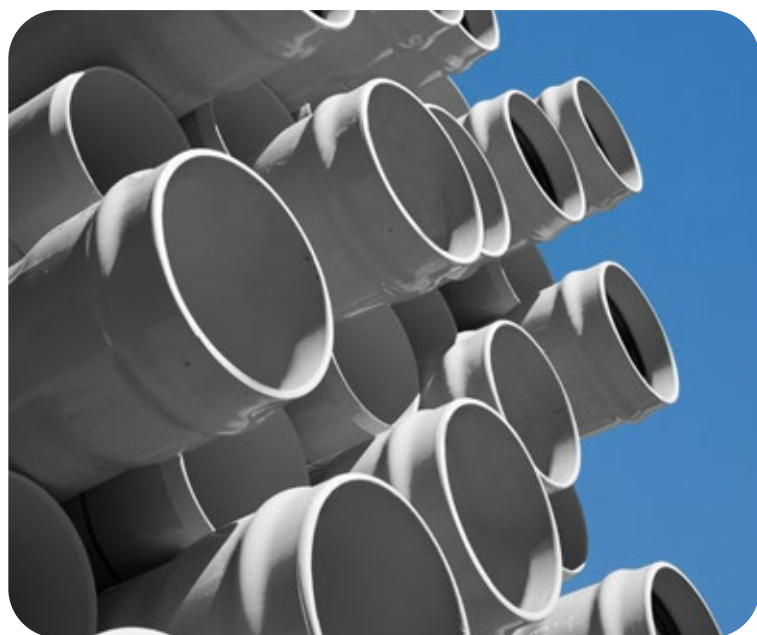

CARACTERÍSTICAS DEL PRODUCTO

Propiedad	Valores	Unidad
Longitud	6	metros
Diámetro	63 - 630	mm
Color	Gris	-
Tipo Unión	Unión Flexible	-
Presión de Servicio	5, 7.5, 10 y 15	Bares
Factor de Seguridad	F = 2.5	-

CARACTERÍSTICAS FÍSICO-MECÁNICAS DEL PVC-U

Peso Específico	: 1,43 gr./cm ³ a 25° C
Resistencia a la Tracción	: 500kg.-f/cm ²
Alargamiento de Rotura	: >80%
Módulo de Elasticidad	: 30000 Kg./cm ²
Dureza Shore-D	: 85
Resistencia al impacto	: 0,035 Kg./ cm ²
Tensión de Diseño	: 100 Kg.-f/cm ²
Coefficiente de Fricción Manning	: n=0,009
Coefficiente de Hazen y Williams	: c=150
Resistencia a la Flexión	: 750 - 780 Kg.-f/cm ²
Resistencia a la Compresión	: 610-650 Kg.-f/cm ²
Absorción de Agua	: <4mg/cm ²

CARACTERÍSTICAS TERMO - ELECTRICAS

Calor Especifico	: 0,25 cal./gra.-°C
Coefficiente de Dilatación Lineal	: 7x10 ⁻⁵ °C ⁻¹
Conductividad Térmica	: 0,13 Kcal./mh °C
Temperatura Vicat	: 80 °C
Temperatura máxima de trabajo	: 45°C
Rigidez Dieléctrica	: 40 Kv/mm
Resistividad a la combustión	: Auto extingible
Resistividad	: 5 x 10 ¹⁵ Ω x cm
Coefficiente de Dilatación Termina	: 0,06 mm/m/°C
Estabilidad Dimensional	: <5% a 150 °C
Constante Dieléctrica	: 3-3,8 a 10 ³ - 10 ⁶ Hz





TUBOS DE PVC-U UNIÓN FLEXIBLE PARA FLUIDOS A PRESIÓN NTP ISO 1452-2



Diámetro Nominal Ext. D1(mm.)	Espesor (mm.)	Diámetro Interior (mm.)	Longitud Útil (mts.)	Peso promedio (kg.)
PN-5 (Serie 20) SDR 41				
63	1.60	59.80	5.88	3.00
75	1.90	71.20	5.87	4.16
90	2.20	85.60	5.86	5.83
110	2.70	104.60	5.85	8.58
140	3.50	133.00	5.83	14.07
160	4.00	152.00	5.82	18.19
200	4.90	190.20	5.80	27.78
250	6.20	237.60	5.76	43.97
315	7.70	299.60	5.74	68.36
355	8.70	337.60	5.72	86.90
400	9.80	380.40	5.70	110.09
450	11.00	428.00	5.73	138.76
500	12.30	475.40	5.71	172.65
630	15.40	599.20	5.70	271.79



Diámetro Nominal Ext. D1(mm.)	Espesor (mm.)	Diámetro Interior (mm.)	Longitud Útil (mts.)	Peso promedio (kg.)
PN-7.5 (Serie 13.3) SDR 28				
63	2.30	58.40	5.88	4.19
75	2.80	69.40	5.87	5.97
90	3.30	83.40	5.86	8.45
110	4.00	102.00	5.85	12.35
140	5.10	129.80	5.83	20.11
160	5.80	148.40	5.82	25.91
200	7.30	185.40	5.80	40.73
250	9.10	231.80	5.76	63.34
315	11.40	292.20	5.74	99.59
355	12.90	329.20	5.72	126.60
400	14.50	371.00	5.70	160.42
450	16.30	417.40	5.73	202.83
500	18.10	463.80	5.70	250.19
630	22.80	584.40	5.70	395.95



TUBOS DE PVC-U UNIÓN FLEXIBLE PARA FLUIDOS A PRESIÓN NTP ISO 1452-2



Diámetro Nominal Ext. D1(mm.)	Espesor (mm.)	Diámetro Interior (mm.)	Longitud Útil (mts.)	Peso promedio (kg.)
PN-10 (Serie 10) SDR 21				
63	3.00	57.00	5.88	5.28
75	3.60	67.80	5.87	7.54
90	4.30	81.40	5.86	10.79
110	5.30	99.40	5.85	16.16
140	6.70	126.60	5.83	25.82
160	7.70	144.60	5.82	33.82
200	9.60	180.80	5.80	52.60
250	11.90	226.20	5.76	81.28
315	15.00	285.00	5.74	128.84
355	16.90	321.20	5.72	161.79
400	19.10	361.80	5.70	208.45
450	21.50	407.00	5.73	263.56
500	23.90	452.20	5.70	325.09
630	30.00	570.00	5.70	513.78

Diámetro Nominal Ext. D1(mm.)	Espesor (mm.)	Diámetro Interior (mm.)	Longitud Útil (mts.)	Peso promedio (kg.)
PN-15 (Serie 6.6) SDR 14.2				
63	4.40	54.20	5.88	7.53
75	5.30	64.40	5.87	10.74
90	6.30	77.60	5.86	15.27
110	7.70	94.60	5.85	22.69
140	9.80	120.40	5.83	36.64
160	11.20	137.60	5.82	47.89
200	14.00	172.00	5.80	74.48
250	17.50	215.00	5.76	116.38
315	22.00	271.00	5.74	183.96
355	24.80	305.40	5.72	233.67
400	28.00	344.00	5.70	296.98
450	31.40	387.20	5.75	374.97
500	34.90	430.20	5.74	462.58

*Para fabricación de tubos con presiones nominales de PN6.3, PN8, PN16 y PN20 consultar con el área de producción.





TUBOS DE PVC-U UNIÓN FLEXIBLE PARA SISTEMAS DE DRENAJE Y ALCANTARILLADO NTP ISO 4435

Función:

Conducción de aguas residuales y sistemas de drenaje y alcantarillado.

Conducción y recolección de desagües domésticos e industriales, así como aguas superficiales para sistemas sin presión o gravedad de drenaje y alcantarillado.

Beneficios:

- Flexibilidad y rigidez anular.
- Fácil instalación mediante el uso de la junta elástica.
- Larga vida útil.
- Las diversas clases que existen dentro de esta línea permiten enterrar el tubo a diferentes profundidades.
- Resistencia a la abrasión.
- Resistencia química.
- Libre de incrustaciones.

Normas:

NTP ISO 4435

"Tubos y conexiones de Poli (cloruro de vinilo) no plastificado (PVC-U) para sistemas de drenaje y alcantarillado".



CARACTERÍSTICAS DEL PRODUCTO

Propiedades	Valores	Unidades
Longitud	6	metros
Diámetro	110 - 630	mm
Color	Naranja	-
Rigidez Anular	2, 4 y 8	kN/m ²
Tipo de Unión	Unión Flexible	-

CARACTERÍSTICAS FÍSICO-MECÁNICAS DEL PVC-U

Peso Específico	: 1,43 gr./cm ³ a 25° C
Resistencia a la Tracción	: 500kg.-f/cm ²
Alargamiento de Rotura	: >80%
Módulo de Elasticidad	: 30000 Kg./cm ²
Dureza Shore-D	: 85
Resistencia al impacto	: 0,035 Kg./ cm ²
Tensión de Diseño	: 100 Kg.-f/cm ²
Coefficiente de Fricción Manning	: n=0,009
Coefficiente de Hazen y Williams	: c=150
Resistencia a la Flexión	: 750 - 780 Kg.-f/cm ²
Resistencia a la Compresión	: 610-650 Kg.-f/cm ²
Absorción de Agua	: <4mg/cm ²

CARACTERÍSTICAS TERMO - ELECTRICAS

Calor Especifico	: 0,25 cal./gra.-°C
Coefficiente de Dilatación Lineal	: 7x10 ⁻⁵ °C ⁻¹
Conductividad Térmica	: 0,13 Kcal./mh °C
Temperatura Vicat	: 80 °C
Temperatura máxima de trabajo	: 45°C
Rigidez Dieléctrica	: 40 Kv/mm
Resistividad a la combustión	: Auto extingible
Resistividad	: 5 x 10 ¹⁵ Ω x cm
Coefficiente de Dilatación Termica	: 0,06 mm/m/°C
Estabilidad Dimensional	: <5% a 150 °C
Constante Dieléctrica	: 3-3,8 a 10 ³ - 10 ⁶ Hz



TUBOS DE PVC-U UNIÓN FLEXIBLE PARA SISTEMAS DE DRENAJE Y ALCANTARILLADO NTP ISO 4435



Diámetro Exterior Nominal D1(mm.)	Espesor (mm.)	Diámetro Interior (mm.)	Longitud Útil (mts.)	Peso por tubo aprox. (kg.)
SDR 51 - SN2 (S-25)				
160	3.20	153.60	5.83	14.84
200	3.90	192.20	5.82	22.28
250	4.90	240.20	5.79	34.80
315	6.20	302.60	5.77	55.54
355	7.00	341.00	5.75	70.13
400	7.90	384.40	5.73	89.10
450	8.80	432.40	5.76	111.60
500	9.80	480.40	5.74	137.92
630	12.30	605.40	5.73	218.07



Diámetro Exterior Nominal D1(mm.)	Espesor (mm.)	Diámetro Interior (mm.)	Longitud Útil (mts.)	Peso por tubo aprox. (kg.)
SDR 41 - SN4 (S-20)				
110	3.20	103.60	5.85	10.10
160	4.00	152.00	5.83	18.14
200	4.90	190.20	5.82	27.69
250	6.20	237.60	5.79	43.83
315	7.70	299.60	5.77	68.14
355	8.70	337.60	5.75	86.63
400	9.80	380.40	5.73	109.75
450	11.00	428.00	5.74	143.52
500	12.30	475.40	5.73	172.12
630	15.40	599.20	5.72	270.95



Diámetro Exterior Nominal D1(mm.)	Espesor (mm.)	Diámetro Interior (mm.)	Longitud Útil (mts.)	Peso por tubo aprox. (kg.)
SDR 34 - SN8 (S-16,7)				
110	3.20	103.60	5.85	10.10
160	4.70	150.60	5.83	21.20
200	5.90	188.20	5.82	33.05
250	7.30	235.40	5.79	51.17
315	9.20	296.60	5.77	81.01
355	10.40	334.20	5.75	102.94
400	11.70	376.60	5.73	130.18
450	13.20	423.60	5.75	165.33
500	14.60	470.80	5.74	202.77
630	18.40	593.20	5.71	321.65





TUBOS DE PVC-U PARA FLUIDOS A PRESIÓN – UNIÓN RIEBER (JEI)

Tubos con Unión Rieber (Junta Elástica Integrada)

La línea de tubos para Fluidos a Presión y Alcantarillado con Unión Rieber, también conocida como Junta Elástica Integrada (JEI), una alternativa de mayor rendimiento y eficacia para nuestros usuarios.

La unión Rieber (Junta Elástica Integrada), garantiza la estanqueidad del sistema bajo condiciones, alta presión o a sub - presión (vacío). En el proceso de fabricación de la campana la goma es pre - esforzada para garantizar un sello hermético entre las paredes de PVC-U de la tubería y la superficie externa del anillo, por este motivo se denomina a la junta JEI como sello ACTIVO. Este tipo de junta mantiene la estanqueidad del sistema que pueda sufrir la tubería a consecuencia de las cargas muertas o vivas.



Función del refuerzo de acero:

- Actúa como el elemento moldeante durante el proceso de manufactura para crear el alojamiento en la campana del tubo, dentro del cual quedara alojado.
- Provee soporte estructural y permanente pre -compresión del empaque contra el tubo (previene así contaminación de la superficie de sello)
- El empaque "integrado", previene el desplazamiento del empaque de su alojamiento durante el ensamble de la espiga.

Ventajas para el Constructor – Instalador:

- El sistema es de alta confiabilidad – ninguna fuga.
- El rendimiento de la instalación es mas alto, es decir se instalan más tubos por día
- No se requiere mano de obra especializada
- Ningún inventario de empaques
- Ninguna preocupación por instalación manual de empaques o empaques erróneos.



TUBOS DE PVC-U UNIÓN RIEBER (JEI) PARA FLUIDOS A PRESIÓN NTP ISO 1452

Funciones:

Conducción de Agua Potable a temperatura medio ambiente (20° C) a presión, para la ejecución de sistemas de aducción, conducción y distribución de agua (tratado y no tratado) en sistemas enterrados de abastecimiento de agua.

Beneficios:

- Uniones más seguras.
- Mayor rendimiento en instalación.
- Evita posibles filtraciones.
- No requiere mano de obra especializada.
- Ningún inventario de empaques
- Ninguna preocupación por instalación manual de empaques o empaques erróneos.

Norma:

NTP ISO 1452-2

Tubos y conexiones de Poli (Cloruro de vinilo) no Plastificado (PVC-U) para abastecimiento de agua, drenaje y alcantarillado enterrado o aéreo con presión.

CARACTERÍSTICAS DEL PRODUCTO

Propiedad	Valores	Unidad
Longitud	6	metros
Díametros	63 a 630	mm
Tipo de Anillo	Junta Elástica Integrada (Anillo de Caucho con Alma de Acero)	-
Material de Anillo	SBR (Styrene - Butadiene Ruber)	-
Color de Anillo	Negro	-
Presión Servicio	5, 7.5, 10 y 15	Bar

CARACTERÍSTICAS FÍSICO-MECÁNICAS DEL PVC-U

Peso Específico	: 1,43 gr./cm ³ a 25° C
Resistencia a la Tracción	: 500kg.-f/cm ²
Alargamiento de Rotura	: >80%
Módulo de Elasticidad	: 30000 Kg./cm ²
Dureza Shore-D	: 85
Resistencia al impacto	: 0,035 Kg./ cm ²
Tensión de Diseño	: 100 Kg.-f/cm ²
Coefficiente de Fricción Manning	: n=0,009
Coefficiente de Hazen y Williams	: c=150
Resistencia a la Flexión	: 750 - 780 Kg.-f/cm ²
Resistencia a la Compresión	: 610-650 Kg.-f/cm ²
Absorción de Agua	: <4mg/cm ²

CARACTERÍSTICAS TERMO - ELECTRICAS

Calor Especifico	: 0,25 cal./gra.-°C
Coefficiente de Dilatación Lineal	: 7x10 ⁻⁵ °C ⁻¹
Conductividad Térmica	: 0,13 Kcal./mh °C
Temperatura Vicat	: 80 °C
Temperatura máxima de trabajo	: 45°C
Rígidez Dieléctrica	: 40 Kv/mm
Resistividad a la combustión	: Auto extinguable
Resistividad	: 5 x 10 ¹⁵ Ω x cm
Coefficiente de Dilatación Termica	: 0,06 mm/m/°C
Estabilidad Dimensional	: <5% a 150 °C
Constante Dieléctrica	: 3-3,8 a 10 ³ - 10 ⁶ Hz





TUBOS DE PVC-U UNIÓN RIEBER (JEI) PARA FLUIDOS A PRESIÓN NTP ISO 1452-2



Diámetro Nominal Ext. D1(mm.)	Espesor (mm.)	Diámetro Interior (mm.)	Longitud Útil (mts.)	Peso promedio (kg.)
PN-5 (Serie 20) SDR 41				
63	1.60	59.80	5.88	3.00
75	1.90	71.20	5.87	4.16
90	2.20	85.60	5.86	5.83
110	2.70	104.60	5.85	8.58
140	3.50	133.00	5.83	14.07
160	4.00	152.00	5.82	18.19
200	4.90	190.20	5.80	27.78
250	6.20	237.60	5.76	43.97
315	7.70	299.60	5.74	68.36
355	8.70	337.60	5.72	86.90
400	9.80	380.40	5.70	110.09
450	11.00	428.00	5.73	138.76
500	12.30	475.40	5.71	172.65
630	15.40	599.20	5.70	271.79



Diámetro Nominal Ext. D1(mm.)	Espesor (mm.)	Diámetro Interior (mm.)	Longitud Útil (mts.)	Peso promedio (kg.)
PN-7.5 (Serie 13.3) SDR 28				
63	2.30	58.40	5.88	4.19
75	2.80	69.40	5.87	5.97
90	3.30	83.40	5.86	8.45
110	4.00	102.00	5.85	12.35
140	5.10	129.80	5.83	20.11
160	5.80	148.40	5.82	25.91
200	7.30	185.40	5.80	40.73
250	9.10	231.80	5.76	63.34
315	11.40	292.20	5.74	99.59
355	12.90	329.20	5.72	126.60
400	14.50	371.00	5.70	160.42
450	16.30	417.40	5.73	202.83
500	18.10	463.80	5.70	250.19
630	22.80	584.40	5.70	395.95



TUBOS DE PVC-U UNIÓN RIEBER (JEI) PARA FLUIDOS A PRESIÓN NTP ISO 1452-2



Diámetro Nominal Ext. D1(mm.)	Espesor (mm.)	Diámetro Interior (mm.)	Longitud Útil (mts.)	Peso promedio (kg.)
PN-10 (Serie 10) SDR 21				
63	3.00	57.00	5.88	5.28
75	3.60	67.80	5.87	7.54
90	4.30	81.40	5.86	10.79
110	5.30	99.40	5.85	16.16
140	6.70	126.60	5.83	25.82
160	7.70	144.60	5.82	33.82
200	9.60	180.80	5.80	52.60
250	11.90	226.20	5.76	81.28
315	15.00	285.00	5.74	128.84
355	16.90	321.20	5.72	161.79
400	19.10	361.80	5.70	208.45
450	21.50	407.00	5.73	263.56
500	23.90	452.20	5.70	325.09
630	30.00	570.00	5.70	513.78



Diámetro Nominal Ext. D1(mm.)	Espesor (mm.)	Diámetro Interior (mm.)	Longitud Útil (mts.)	Peso promedio (kg.)
PN-15 (Serie 6.6) SDR 14.2				
63	4.40	54.20	5.88	7.53
75	5.30	64.40	5.87	10.74
90	6.30	77.60	5.86	15.27
110	7.70	94.60	5.85	22.69
140	9.80	120.40	5.83	36.64
160	11.20	137.60	5.82	47.89
200	14.00	172.00	5.80	74.48
250	17.50	215.00	5.76	116.38
315	22.00	271.00	5.74	183.96
355	24.80	305.40	5.72	233.67
400	28.00	344.00	5.70	296.98
450	31.40	387.20	5.75	374.97
500	34.90	430.20	5.74	462.58

*Para fabricación de tubos con presiones nominales de PN6.3, PN8, PN16 y PN20 consultar con el área de producción.





TUBOS DE PVC-U UNIÓN RIEBER (JEI) PARA SISTEMAS DE DRENAJE Y ALCANTARILLADO.

Función:

Conducción de aguas residuales por gravedad y sistemas de drenaje y alcantarillado.

Beneficios:

- Unión más segura.
- Mayor rendimiento a la instalación.
- Evita posibles filtraciones.
- No requiere de mano de obra especializada.
- Ningún inventario de empaques.
- Ninguna preocupación por instalación manual de empaques o empaques erróneos.

Norma:

NTP ISO 4435

"Tubos y conexiones de poli (Cloruro de Vinilo) no plastificado (PVC-U) para sistemas de Drenaje y alcantarillado".



CARACTERÍSTICAS DEL PRODUCTO

Propiedad	Valores	Unidad
Longitud	6	metros
Diámetros	110 a 630	mm
Color	Naranja	-
Tipo de Anillo	Junta Elástica Integrada (Anillo de Caucho con Alma de Acero)	-
Material de Anillo	SBR (Styrene - Butadiene Ruber)	-
Color de Anillo	Negro	-
Dureza (IRDH)	50 +/- 5	Shore "A"
Rigidez Anular	2, 4 y 8	kN/m ²

CARACTERÍSTICAS FÍSICO-MECÁNICAS DEL PVC-U

Peso Especifico	: 1,43 gr./cm ³ a 25° C
Resistencia a la Tracción	: 500kg.-f/cm ²
Alargamiento de Rotura	: >80%
Módulo de Elasticidad	: 30000 Kg./cm ²
Dureza Shore-D	: 85
Resistencia al impacto	: 0,035 Kg./ cm ²
Tensión de Diseño	: 100 Kg.-f/cm ²
Coefficiente de Fricción Manning	: n=0,009
Coefficiente de Hazen y Williams	: c=150
Resistencia a la Flexión	: 750 - 780 Kg.-f/cm ²
Resistencia a la Compresión	: 610-650 Kg.-f/cm ²
Absorción de Agua	: <4mg/cm ²

CARACTERÍSTICAS TERMO - ELECTRICAS

Calor Especifico	: 0,25 cal./gra.-°C
Coefficiente de Dilatación Lineal	: 7x10 ⁻⁵ °C ⁻¹
Conductividad Térmica	: 0,13 Kcal./mh °C
Temperatura Vicat	: 80 °C
Temperatura máxima de trabajo	: 45°C
Rigidez Dieléctrica	: 40 Kv/mm
Resistividad a la combustión	: Auto extingible
Resistividad	: 5 x 10 ¹⁵ Ω x cm
Coefficiente de Dilatación Termica	: 0,06 mm/m/°C
Estabilidad Dimensional	: <5% a 150 °C
Constante Dieléctrica	: 3-3,8 a 10 ³ - 10 ⁶ Hz



TUBOS DE PVC-U UNIÓN RIEBER (JEI) PARA SISTEMAS DE DRENAJE Y ALCANTARILLADO NTP ISO 4435



Diámetro Exterior Nominal D1(mm.)	Espesor (mm.)	Diámetro Interior (mm.)	Longitud Útil (mts.)	Peso por tubo aprox. (kg.)
SDR 51 - SN2 (S-25)				
160	3.20	153.60	5.83	14.84
200	3.90	192.20	5.82	22.28
250	4.90	240.20	5.79	34.80
315	6.20	302.60	5.77	55.54
355	7.00	341.00	5.75	70.13
400	7.90	384.40	5.73	89.10
450	8.80	432.40	5.76	111.60
500	9.80	480.40	5.74	137.92
630	12.30	605.40	5.73	218.07



Diámetro Exterior Nominal D1(mm.)	Espesor (mm.)	Diámetro Interior (mm.)	Longitud Útil (mts.)	Peso por tubo aprox. (kg.)
SDR 41 - SN4 (S-20)				
110	3.20	103.60	5.85	10.10
160	4.00	152.00	5.83	18.14
200	4.90	190.20	5.82	27.69
250	6.20	237.60	5.79	43.83
315	7.70	299.60	5.77	68.14
355	8.70	337.60	5.75	86.63
400	9.80	380.40	5.73	109.75
450	11.00	428.00	5.74	143.52
500	12.30	475.40	5.73	172.12
630	15.40	599.20	5.72	270.95



Diámetro Exterior Nominal D1(mm.)	Espesor (mm.)	Diámetro Interior (mm.)	Longitud Útil (mts.)	Peso por tubo aprox. (kg.)
SDR 34 - SN8 (S-16,7)				
110	3.20	103.60	5.85	10.10
160	4.70	150.60	5.83	21.20
200	5.90	188.20	5.82	33.05
250	7.30	235.40	5.79	51.17
315	9.20	296.60	5.77	81.01
355	10.40	334.20	5.75	102.94
400	11.70	376.60	5.73	130.18
450	13.20	423.60	5.75	165.33
500	14.60	470.80	5.74	202.77
630	18.40	593.20	5.71	321.65





CAMPANAS PARA TUBOS DE ALCANTARILLADO NTP ISO 4435

LONGITUS "C" MÍNIMO DE LAS CAMPANAS U/F PARA NTP ISO 4435

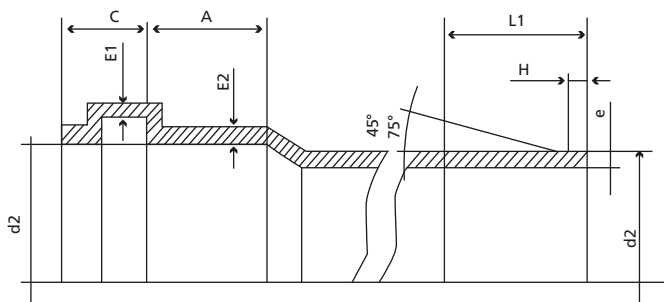

Dimensiones básicas de campanas y espigas para juntas con anillo elastomérico.

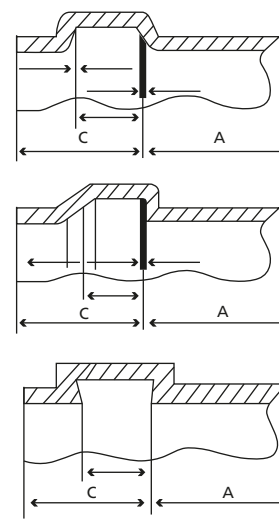

Diseño de ranuras típicas de campanas con juntas de anillo de sello elastomérico.

Fuente : NTP ISO 4435

"Tubos y conexiones de Poli (cloruro de vinilo) no plastificado (PVC-U) para sistemas de drenaje y alcantarillado."

LONGITUD "C" MÍNIMO DE LAS CAMPANAS U/F PARA NTP ISO 4435

Diámetro (mm)	Longitud "C" Mínimo (mm.)
110	50
160	61
200	71
250	80
315	93
355	97
400	111
450	121
500	133
630	159



RECOMENDACIONES GENERALES

1 ALMACENAMIENTOS

1.1 Apilamiento campanas intercaladas

Para un correcto almacenamiento se deben tomar las siguientes consideraciones:

- El lugar escogido debe estar nivelado, plano y libre de piedras.
- Los tubos deben ser apilados en posición horizontal y librando las campanas de todo contacto para evitar deformaciones.
- En el almacenaje temporal las tuberías deben ser apiladas cerca al lugar de su utilización. El terreno destinado al almacenamiento debe ser de fácil acceso y libre de acciones de agentes que puedan causar cualquier daño a la tubería.
- Las tuberías deben apilarse de manera ordenada clasificándolas de acuerdo a su longitud, medida, presión, tipo de junta o color según lo considere el supervisor de obra, esto para brindar mayor facilidad de manejo e identificación.
- Se debe colocar apoyos cada 1.5 metros a lo largo de la primera cama de las tuberías, como se observa en la **figura 01**.



Figura 02

- Para evitar desbordes se deberá colocar 3 soportes laterales a lo largo de la tubería (**Figura 02**). Caso contrario se debe apilar sobre paredes laterales.
- Se debe buscar un local con sombra, libre de la acción directa o de la exposición continua del sol. En los casos que no haya posibilidad, se debe proteger el material estibado con una cobertura formada por una estructura de simple desmontaje, dando una ventilación de como mínimo 0.30 cm, recordando que el apilamiento de las tuberías no debe sobrepasar una altura de 1,50 metros, no existiendo un tiempo de almacenamiento máximo.



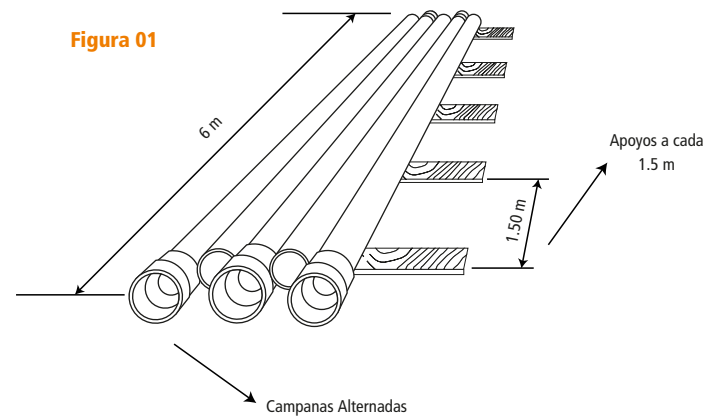

➤ En la figura 03 se observa la forma correcta e incorrecta de almacenar las tuberías.

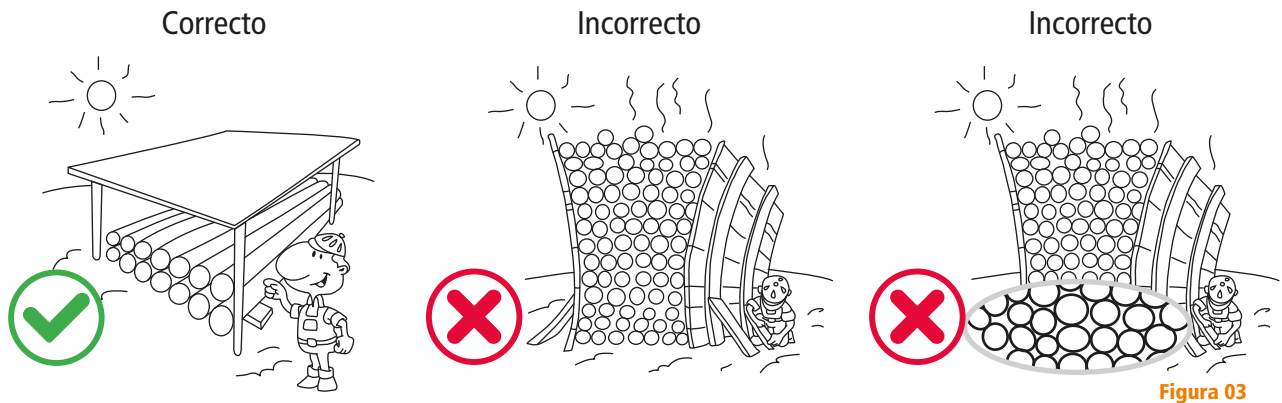

En este tipo de apilamiento las tuberías deben ser almacenadas intercalando campana y espiga en todas las camas de esta manera se evita que las campanas se toquen una con la otra, tal como se observa en la figura 04.

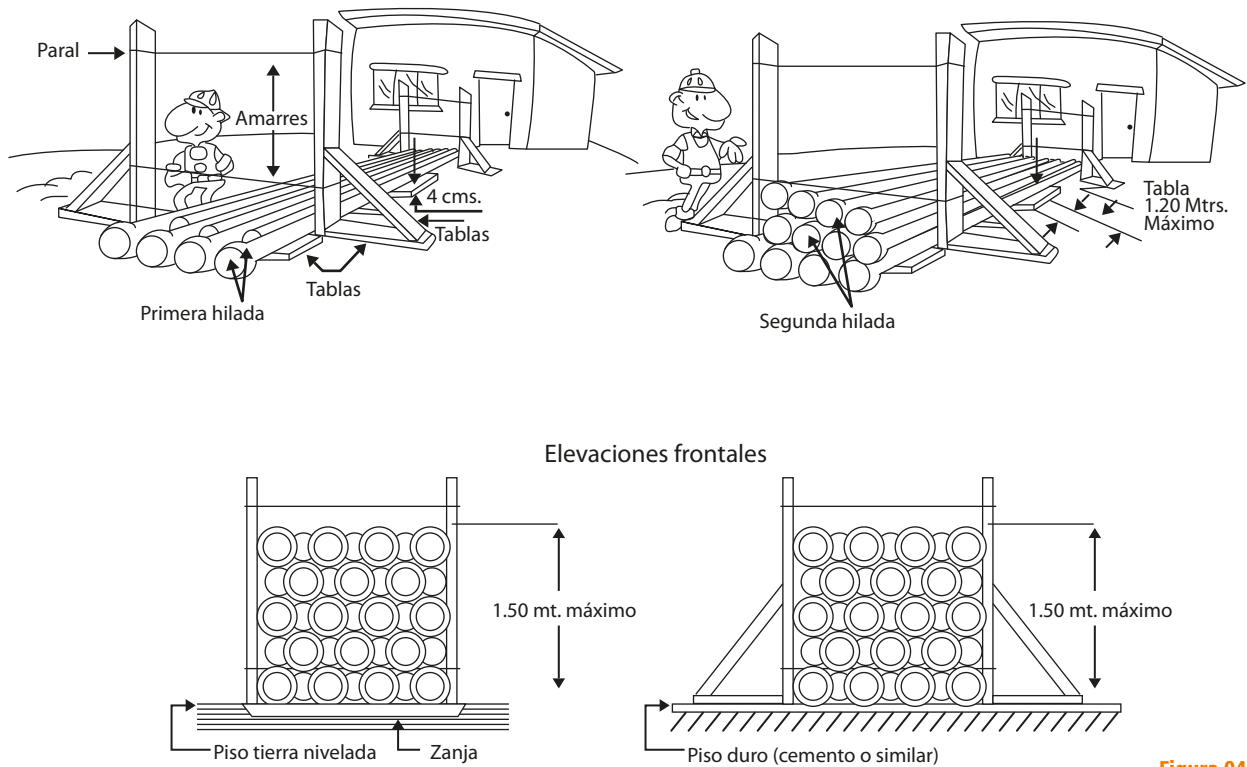



1.3 APILAMIENTO CAMAS CRUZADAS

En la primera cama:

se colocarán las tuberías en el terreno horizontal como se observa en la figura 05.



Figura 05

La segunda cama:

se coloca encima de la primera girando 90° como se observa en la figura 06.

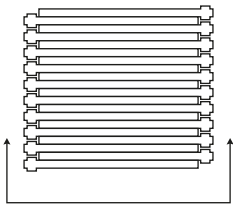

Figura 06

La tercera cama:

se colocan las tuberías en la misma dirección que la primera cama. Siendo la vista en elevación la siguiente:

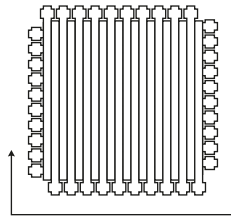

Figura 07

1.4 ALMACENAMIENTO

Deben ser almacenados bajo sombra en un lugar fresco hasta el momento de su utilización.

1.5 MANIPULEO DE TUBERIAS

- Los tubos de PVC tienen gran facilidad de manejo, especialmente si se comparan con otros materiales. Sin embargo, el trato inadecuado de los mismos puede hacer que pierdan propiedades mecánicas y físicas, haciendo que su utilización pierda la seguridad y confiabilidad con la que fueron diseñados y producidos.
 - Durante la manipulación se debe tener especial cuidado con las uniones.
 - Debe evitarse impactos, fricciones y contactos con cuerpos o superficies que puedan dañarla como: piedras, objetos metálicos, etc.
 - No está permitido el calentamiento de los tubos con el fin de lograr curvas en los tubos o la confección de "campanas".
 - Los materiales empleados para sujetar los tubos no deben producir deformaciones ni dejar marcas.
- Para evitar las averías, los tubos siempre deben ser cargados y nunca arrastrados sobre el suelo o contra objetos duros.
- En tuberías de diámetros mayores el manejo se tendrá que hacer entre dos personas.

Correcto

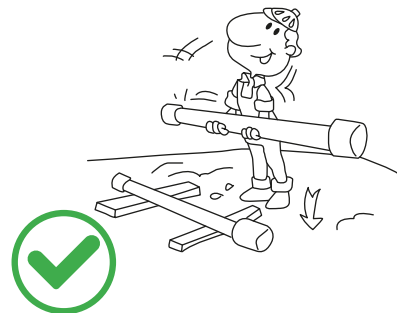

Incorrecto



Figura 08





2 TRANSPORTE

- Se debe limpiar la superficie en contacto con la tubería.
- Se recomienda no utilizar vehículos que tengan un espacio menor al 100% de la longitud de la tubería.
- Se debe verificar que lo establecido en la guía de despacho sea lo que físicamente se encuentra en el transporte antes de salir, para evitar posibles pérdidas, extravíos o daños.
- Se observa en la tabla 04 la cantidad de tubos que se tendría que transportar por camión con su peso aproximado, para diámetro en pulgadas y milímetros respectivamente.



Figura 09

TABLA 04

Diámetro (pulg)	Cantidad de Tubos/ Camión(*)	Peso Aproximado Tubo (kg)			
		Clase 5	Clase 7.5	Clase 10	Clase 15
63	1330	3.00	4.19	5.28	7.53
75	938	4.16	5.97	7.54	10.74
90	651	5.83	8.45	10.79	15.27
110	436	8.58	12.35	16.16	22.69
140	269	14.07	20.11	25.82	36.64
160	206	18.19	25.91	33.82	47.89
200	132	27.78	40.73	52.60	74.48
250	84	43.97	63.34	81.28	116.38
315	53	68.36	99.59	128.84	183.96
355	41	86.90	126.60	161.79	233.67
400	33	110.09	160.42	208.45	296.98
450	26	138.76	202.83	263.56	374.97
500	21	172.65	250.19	325.09	462.58
630	13	271.79	395.95	513.78	

(*) Dimensiones Camión: Ancho: 2.4 m - Alto: 2.2 m - Largo 6 m



2.1 CARGA

La carga se realiza en las instalaciones de la fabrica con el cuidado necesario para que las tuberías y accesorios conserven sus propiedades.

- En el acomodado de las tuberías es recomendable que se tenga especial cuidado con las uniones. La presión sobre las uniones de la carga formada por las camas superiores, puede provocar el ovalamiento de las mismas.
- La tubería debe ser apilada con las campanas y las espigas alternadas. Cada cama será compuesta por tubos orientados alternadamente, de modo que las campanas sobresalgan completamente de las espigas de los otros tubos (Figura 10).
- Para que las uniones de la primera cama de tuberías no queden en contacto con la base de la carrocería, se deben utilizar maderas para compensar la altura de las uniones (campanas).
- Estas maderas deben ser colocadas en posición transversal a los tubos y espaciadas a 1.50 m. entre sí.
- Si Se requiere el uso de montacargas u otros equipos auxiliares de carga, se debe proteger la superficie que tenga contacto con la tubería.
- La planificación de la carga debe considerar que las tuberías de clase mayor deben ir en las primeras camas.
- Si se tiene que cargar tuberías de diferentes diámetros se podrá realizar de manera telescópica, como se observa en la (figura 11).



Figura 10



Figura 11

- Se debe tener cuidado al realizar las maniobras de carga evitando que la tubería se caiga o se golpee.
- No se cargará otro material encima que no sea tubería o accesorios de PVC.

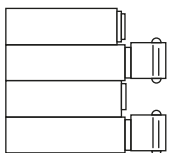
Figura 12

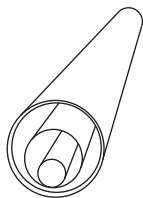
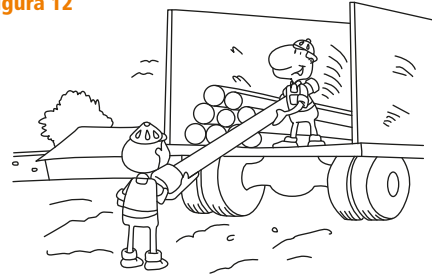

2.2 DESCARGA

- Se deben tener en cuenta las siguientes recomendaciones para descargar las tuberías.
- Verificar la carga con la guía de despacho, cualquier error deberá reportarse de inmediato al transportista o distribuidor.
- Si existiera artículos dañados se anotará en la guía de despacho, se notificará al transportista y se debe proceder a hacer el reclamo correspondiente.
- Todos los materiales que estén dañados no deberán ser utilizados bajo ninguna circunstancia.
- No descargue la tubería del camión rodándola ni tirándola.
- La tubería nunca debe ser lanzada desde lo alto de la carrocería del camión hasta el suelo (Figura 13), es recomendable que la descarga sea hecha con cuidado y de preferencia en forma manual.



Figura 13





3 INSTALACIÓN

3.1 CARACTERÍSTICAS DE LA ZANJA

El fondo de la zanja debe ser plano y libre de elementos cortantes. Si esto no se puede evitar es indispensable colocar una capa de arena o material seleccionado.

La zanja debe tener un ancho mínimo de 40cm, más el diámetro exterior de la tubería, esto para facilitar las labores de instalación de las tuberías (Tabla 05).

La profundidad mínima de la zanja debe proteger a la tubería de los efectos de la carga viva, y del congelamiento en aquellos lugares de temperaturas muy bajas; asimismo la profundidad máxima se establece de tal manera que no se dificulten las labores de mantenimiento y reparación ni conexiones nuevas. Se recomienda una profundidad no menor de 0.8 m más el diámetro de la tubería cuando el tránsito es alto, con tránsito normal debería ser 0,6 m más el diámetro de la tubería (Tabla 05).



Figura 14

TABLA 05

Diámetro (mm)	Ancho Zanja (m)	Profundidad Minima Zanja (m)	
		Alto Tránsito	Tránsito Normal
63	0.50	0.90	0.70
75	0.50	0.90	0.70
90	0.50	0.90	0.70
110	0.60	0.90	0.70
140	0.60	1.00	0.80
160	0.60	1.00	0.80
200	0.60	1.00	0.80
250	0.70	1.10	0.90
315	0.80	1.20	0.90
355	0.80	1.20	1.00
400	0.90	1.20	1.00
450	0.90	1.20	1.10
500	1.00	1.20	1.10
630	1.00	1.30	1.20

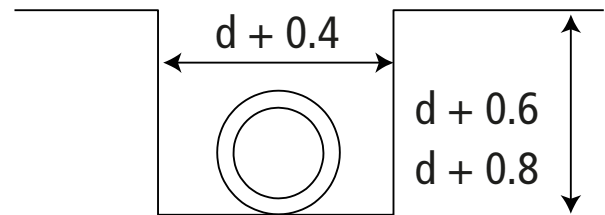

3.2 INSTALACIÓN DE LA ZANJA

Se realizan los siguientes procedimientos:

- La excavación de la zanja debe ser realizada de forma que el material extraído quede separado y tamizado del borde de la zanja para evitar con eso el deslizamiento de tierra durante la instalación de la tubería.
- Se recomienda no esperar mucho tiempo para instalar las tuberías en la zanja, porque puede presentarse problemas de derrumbe, desbordamiento del talud y peligro para el tránsito.
- En caso de que el suelo sea rocoso (roca descompuesta, piedras sueltas y rocas filudas), es necesario preparar una cama de arena (libre de piedras, evitando las ondulaciones y resaltos) de una altura de 15 cm para que puedan reposar las tuberías, si el material del terreno natural lo permite puede ser tamizado caso contrario se debe traer material de relleno. **Figura 15**
- Si el fondo de la zanja se encuentra compuesto de arcilla saturada, sedimentada o lodo, es decir sin condiciones mecánicas mínimas para el asentamiento de los tubos, se debe ejecutar una base de cascajos o de concreto convenientemente afirmada. La tubería sobre tales bases debe ser asentada, apoyada sobre una cama de arena o material equivalente. **Figura 20**

Figura 15



Figura 16



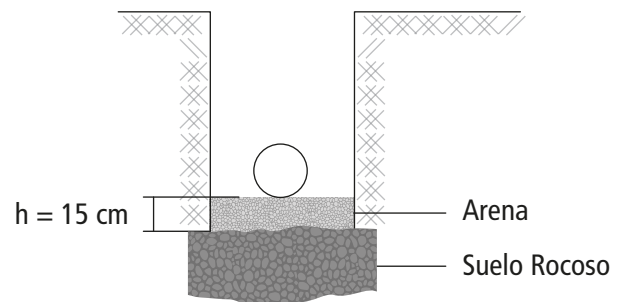
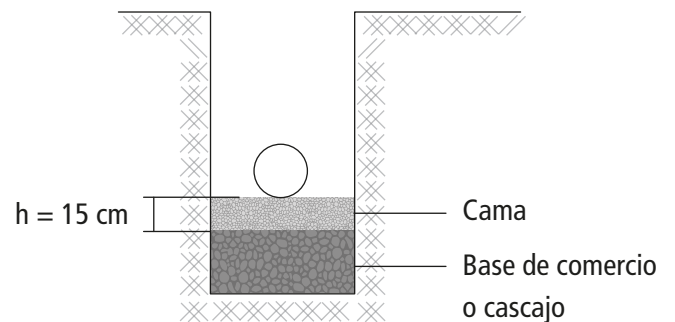

3.2 INSTALACIÓN DE TUBERÍA Y ACCESORIOS CON UNIÓN FLEXIBLE (UF)

- Antes de realizar el tendido de la tubería o accesorios se debe observar que el fondo de la zanja este libre de material cortante (grava, piedras), así como también que las tuberías y accesorios no presenten golpes ni rajaduras.
- Limpiar al interior la campana y exterior de la espiga con un trapo limpio y seco, cuidando de no golpear la tubería.

Figura 17



Figura 18

- Tomar la medida de la campana, marcando esta en el extremo biselado del otro tubo o accesorio, con el fin de verificar la profundidad de la inserción.



- Verificar que la espiga tenga un chaflan de 15°.
- Limpiar el anillo flexible y colocarlo en el interior de la campana.

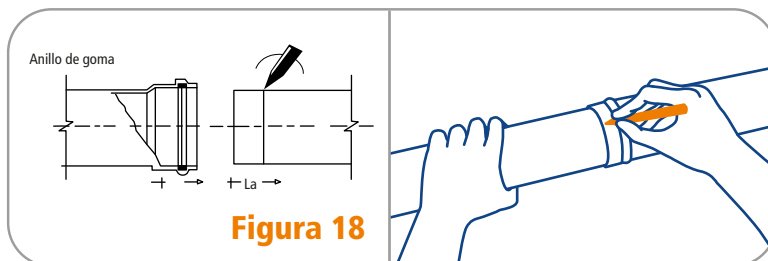
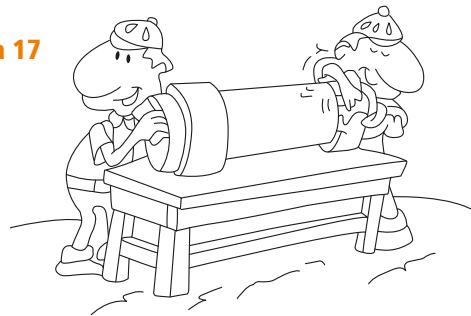
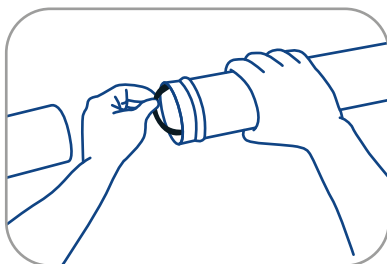
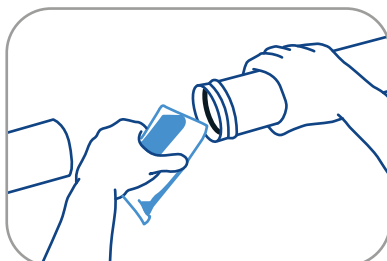

- Aplicar una capa de lubricante de aproximadamente 1mm de espesor , en el interior de la campana y en el exterior de la espiga.

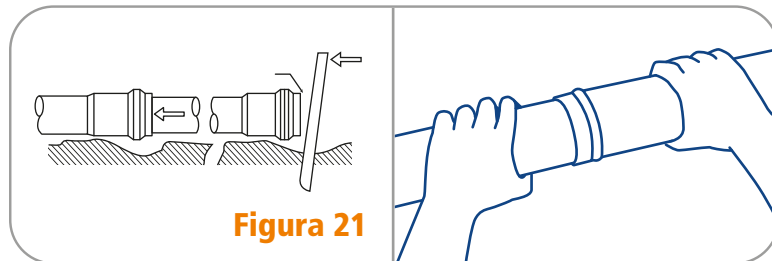

- Insertar de manera recta el extremo biselado en la campana del tubo o accesorio haciendo presión hacia adentro, en diámetros menores a 110 mm (4") esta operación se realiza con fuerza manual, diámetros mayores se necesita utilizar fuerza mecánica.
- La inserción no debe hacerse hasta el fondo de la campana, ya que la unión opera como junta de dilatación.

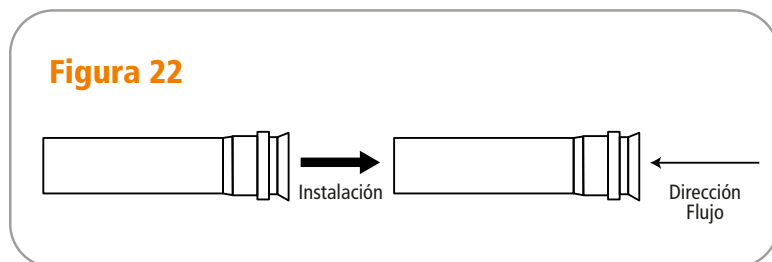

- Se recomienda tener un buen alineamiento para realizar la instalación sin inconvenientes.
- La tubería debe instalarse de tal manera que las campanas queden dirigidas pendiente arriba o contrarias a las direcciones del flujo. El sentido de montaje debe ser, de preferencia, de las puntas de los tubos para las campanas.
- En la obra no está permitido el calentamiento de los tubos/accesorios para la formación de curvas, ejecución de campanas o perforaciones.

RENDIMIENTO PROMEDIO DE GALÓN DE LUBRICANTE.

Díámetro Nominal (mm)	Empalme por galón
63	750
75	680
90	500
110	450
140	300
160	230
200	180
250	150
315	110
355	70
400	40





4 RESISTENCIA QUÍMICA DE PVC.

TABLA 01

Reactivo	Concentración (g/100g)	Temperatura (°C)		
		20	40	60
A				
Aceite				
	de lino		I	I
	mineral		I	I
Acético	ácido de 80 a 100	CL	A	A
	ácido menor que 60	I	I	CL
	aldehído 100	A	-	-
	aldehído 40	A	-	-
	ésteres 100	CL	-	-
	ácido monocloracético TC	-	I	CL
Acetona	SD	A	A	A
Acido ver cada uno en particular				
Adípico	ácido SS	CL		A
Agua				
	de mar		I	I
	lavandina 12 de cloro activo		I	I
	oxigenada 100 volúmenes		I	I
	regia pura		CL	-
Alcohol	ver cada uno en particular			
Alílico alcohol	96	CL	-	A
Aluminio				
	cloruro de SS	I	I	I
	cloruro de SD	-	I	CL
	sulfato de SS	-	-	I
	sulfato de SD	-	I	I
Alumbre	sulfato de aluminio y potasio dodecahidratado SS	I	-	-
Alumbre	sulfato de aluminio y potasio dodecahidratado SD	I	I	CL
	gaseoso 100	I	I	I
	líquido 100	CL	-	-
	solución acuosa SS	-	I	CL
Amonio				
	cloruro de SS	I	I	I
	cloruro de SD	I	I	CL
	floruro de <20	I	CL	-
	nitrato de SS	I	I	I
	nitrato de SD	I	I	CL
	sulfato de SS	I	I	I
	sulfato de SD	I	I	CL
	sulfuro de SS	I	I	I
	sulfuro de SD	I	I	CL
Anilina y sus sales				
	anilina 100	A	-	-
	cloruro de anilinio SS	A	A	-
Antimonio	cloruro de 90	I	-	-
Antraquinona	sulfato de en suspensión	I	I	CL
Arsénico	ácido 80	I	I	CL
	ácido SD	I	I	CL
Azufre				
	dióxido de (seco) TC	I	I	I
	dióxido de (húmedo) I	I	I	I
	dióxido de SS	I	-	CL
	dióxido de TC	-	-	CL
	dióxido de 50	I	I	-
	dióxido de (líquido) 100	CL	-	A

I: Inerte - CL: Corrosión Limitada - A: Atacado - SS: Solución Saturada a 20°C - TC: Todas las concentraciones - SD: Solución Diluida - SC: Solución Concentrada





Reactivo	Concentración (g/100g)	Temperatura (°C)		
		20	40	60
B				
Benzaldehído	< 0,1	A	A	A
Benceno	100	A	A	A
Benzoico	ácido TC	CL	-	A
Bórico	ácido SS	I	I	CL
Bórico	ácido SD	I	I	CL
Bromo	Líquido	A	A	A
Bromo	SS	I	CL	-
Bromo	(vapores)	CL	-	-
Bromhídrico	ácido menor que 10	I	I	CL
Brómico	ácido SD	I	CL	-
Butadieno	100	I	I	I
Butano	100	I	-	-
Butanodiol	de 10 a 100	CL	A	A
Butanol	menor que 10	I	CL	A
Butenodiol	cercano a 100	-	CL	-
Butilo				
	acetato de 100	A	A	A
Butileno	100	I	-	-
Butifenol	100	CL	A	A
Bútrico	ácido SC	A	A	A
	ácido 20	I	CL	CL

Reactivo	Concentración (g/100g)	Temperatura (°C)		
		20	40	60
C				
Calcio				
	cloruro de SS	I	I	I
	cloruro de SD	-	I	CL
	nitrate de 50	I	I	-
Carbono				
	dióxido de (en solución) SS	I	-	CL
	dióxido de (seco) 100	I	I	I
	dióxido de (húmedo) TC	I	I	I
Ciclohexanol	100	A	A	A
Cinc				
	cloruro de SS	I	I	I
	cloruro de SD	I	I	CL
	sulfato de SS	I	I	I
	sulfato de SD	I	I	CL
Cloramina	SD	I	-	-
Cloro	seco 100	CL	CL	A
	líquido 100	A	-	-
	gaseoso y húmedo 5	CL	-	-
	gaseoso y húmedo 1	CL	-	-
	gaseoso y húmedo 0,5	I	-	-
	solución acuosa SS	CL	CL	A
Clorhídrico	ácido menor que 30	I	I	I
	ácido mayor que 30	I	I	CL
Clórico	ácido 20	I	I	CL
	ácido SD	I	I	CL
Clorosulfónicoácido	100	CL	-	A
Crómico	ácido menor que 50	I	I	CL
Cítrico	ácido SS	I	I	I
	ácido menor que 20	I	I	CL
Cresol	menor que 90	I	CL	A
Crotonaldehído	100	A	A	A
Cobre				
	cloruro de SS	I	-	-
	fluoruro de 2	I	I (50°C)	-
	sulfato de SS	I	I	I
	sulfato de SD	I	I	CL

I: Inerte - CL: Corrosión Limitada - A: Atacado - SS: Solución Saturada a 20°C - TC: Todas las concentraciones - SD: Solución Diluida - SC: Solución Concentrada





Reactivo	Concentración (g/100g)	Temperatura (°C)			
		20	40	60	
D					
Dextrina	SS	I	-	CL	
Dicloroetano	100	A	A	A	
Digicólico	ácido	18	I	-	CL
	ácido	menor que 30	I	I	CL
Diclorodifluorometano (R12)		I	-	-	

Reactivo	Concentración (g/100g)	Temperatura (°C)			
		20	40	60	
E					
Emulsión de parafina		I	I	-	
Emulsión fotográfica		I	I	I	
Estaño					
	cloruro de estaño (II)	SS	I	I	I
Esteárico	ácido	100	-	-	I
Etanol	TC	I	I	CL	
Etanol mezclado con ácido acético					
(Mezcla de fermentación)	96	I	I	CL	
Etanol con 2% de fenol (desnaturalizado)					
Etilo	acetato de	100	A	-	-
	acrilato de	100	A	-	-
	cloruro de	100	A	-	-
		100	A	-	-
Éter etílico					

Reactivo	Concentración (g/100g)	Temperatura (°C)			
		20	40	60	
F					
Fenilhidrazina y sus sales					
Fenilhidrazina	100	A	-	-	
Cloruro de fenilhidrazonio	97	-	CL	A	
Cloruro de fenilhidrazonio	SS	-	CL	-	
Fenol	menor o igual que 90	-	CL	A	
Fenol	1	I	-	-	
Fertilizantes salinos	SS	I	I	I	
Fertilizantes salinos	menor que 10	I	I	CL	
Fluorhídrico	ácido	100	CL	-	A
	ácido	60	CL	-	A
	ácido	40	CL	CL	A
Fluorsilícico	ácido	30	I	I	I
Formaldehído	40	I	I	I	
Formaldehído	SD	I	I	CL	
Fórmico	ácido	100	I	CL	A
	ácido	50	I	I	CL
Fosfina	100	-	-	I	
Fosfórico	ácido	menor que 30	-	I	CL
	ácido	mayor que 30	-	-	I
Fósforo	pentóxido de	100	I	-	-
	tricloruro de	100	A	-	-
Fosgeno	gas	100	I	-	CL
Fosgeno	líquido	100	A	-	-

Reactivo	Concentración (g/100g)	Temperatura (°C)			
		20	40	60	
G					
Gas que contenga	ácido clorhídrico	CC	-	-	I
	ácido fluorhídrico	Trazas	-	-	I
	ácido sulfúrico (húmedo)	TC	-	-	I
	dióxido de azufre	CD	-	-	I
	dióxido de azufre	TC	CL	-	-
	dióxido de carbono	TC	A	-	-
	monóxido de carbono	TC	-	-	I
	gas nitroso	Trazas	-	-	I
	oleum	CC	A	-	-
	oleum	CD	I	-	-
	óxido de nitrógeno	TC	-	-	I

I: Inerte - CL: Corrosión Limitada - A: Atacado - SS: Solución Saturada a 20°C - TC: Todas las concentraciones - SD: Solución Diluida - SC: Solución Concentrada





Reactivo		Concentración (g/100g)	Temperatura (°C)		
H			20	40	60
Hierro					
	cloruro de hierro (III)	SS	I	I	I
	cloruro de hierro (III)	menor que 10	I	I	CL
Hidrógeno		100	I	I	I
Hidrocilamina y sus sales					
sulfato de hidroxilamonio			I	I	-

Reactivo		Concentración (g/100g)	Temperatura (°C)		
J			20	40	60
Jabón de Tocador		TC	I	-	PA

Reactivo		Concentración (g/100g)	Temperatura (°C)		
L			20	40	60
Láctico	ácido	menor o igual que 90	CL	-	A
	ácido	menor o igual que 10	I	I	CL

Reactivo		Concentración (g/100g)	Temperatura (°C)		
M			20	40	60
Magnesio					
	cloruro de	SS	I	I	I
	sulfato de	SS	I	I	I
	sulfato de	SD	-	I	CL
Maleico	ácido	SS	I	I	CL
	ácido	35	I	I	-
	ácido	1	I	-	-
Melaza			I	-	CL
Mercurio			I	I	I
Metilamina		32	CL	-	-
Metílico	alcohol	100	I	I	CL
Metilo	cloruro de	100	A	-	-
Metileno	cloruro de	100	A	-	-
Metilsulfúrico	ácido	100	I	I	CL
	ácido	menor que 50	I	CL	-

Reactivo		Concentración (g/100g)	Temperatura (°C)		
N			20	40	60
Nafta			I	I	I
Níquel					
	sulfato de	SS	I	I	I
	sulfato de	SD	I	I	CL
Nicotina		concentración más corriente	I	-	-
Nítrico	ácido	superior a 60	CL	-	A
	ácido	entre 50 y 60	I	CL	CL
	ácido	entre 30 y 50	I	I	CL
Nitroglicerina		SD	CL	-	-
Nitroglicol		SD	A	-	-

Reactivo		Concentración (g/100g)	Temperatura (°C)		
O			20	40	60
Oleico	ácido	solución + corriente de 9 de H2SO4	I	-	I
Oleum		y 1 de SO3	A	A	A
Orina			I	I	PA
Oxálico	ácido	SS	I	I	I
	ácido	SD	I	I	CL
Óxido de etileno	líquido	100	corroe a - 20° C		
Oxígeno		TC	I	I	I
Ozono		100	I	I	-
Ozono		10	I	I	-

I: Inerte - CL: Corrosión Limitada - A: Atacado - SS: Solución Saturada a 20°C - TC: Todas las concentraciones - SD: Solución Diluida - SC: Solución Concentrada





Reactivo		Concentración (g/100g)	Temperatura (°C)		
P			20	40	60
Palmitico	ácido		I	-	I
Perclórico	ácido		CL	I	A
	ácido		I	I	CL
Pícrico	ácido	1	I	-	I
Pidrina		todas las concentraciones	NS	I	-
Plomo			I	I	CL
	acetato de			I	
	acetato de	SS	I	-	I
	tetraetilo de	SD	I		CL
Potasio		100	I	I	-
	carbonato de		-	I	CL
	carbonato de	SS	I		I
	hidróxido de	menor que 60	I	I	I
	hidróxido de	SS	I	I	I
	hidróxido de	del 50 a 60	I	I	CL
	tetraborato de	menor que 40	I	I	CL
	bromato de	1	I	I	CL
	bromuro de	10	I	I	I
	bromuro de	SS	I	I	CL
	cianuro de	SD	I	I	I
	cianuro de	SS	I	I	CL
	cloruro de	SD	I	I	I
	cloruro de	SS	I	I	CL
Potasio	dicromato de	SD	I	I	I
	hexacianoferrato (III)	40		I	
	(ferricianuro de)		I	I	I
	hexacianoferrato (III)	SS			
	(ferricianuro de)		I	I	CL
	hexacianoferrato (II)	SD			
	(ferricianuro de)		I	I	CL
	hexacianoferrato (II)	SS			
	(ferricianuro de)		I	I	CL
	hidrógenosulfito de	SD			
	(bisulfito de)		I	I	I
		SS	A	-	-
	hidrógenosulfito de			I	
	(bisulfito de)		I		I
	nitrato de	SD	I		CL
	nitrato de	SS	I	I	CL
	perclorato de	1	I	I	-
	permanganato de	de 6 a 18	I	I	I
	permanganato de	menor que 6		I	
	peroxidisulfato de		I	I	I
	(persulfato de)		I	I	CL
	peroxidisulfato de	SS			
	(persulfato de)		I	I	CL
Propano	gas	SD	I		-
	líquido	100	I	I	-
		100		I	

Reactivo		Concentración (g/100g)	Temperatura (°C)		
R			20	40	60
Revelador fotográfico		Solución de trabajo	I	I	I

I: Inerte - CL: Corrosión Limitada - A: Atacado - SS: Solución Saturada a 20°C - TC: Todas las concentraciones - SD: Solución Diluida - SC: Solución Concentrada





Reactivo	S	Concentración (g/100g)	Temperatura (°C)		
			20	40	60
Sebo		100	-	-	I
Silícico	ácido	TC	I	I	I
Sodio					
	benzoato de	menores o iguales al	I	I	CL
	dicromato de	36 40	I	I	I
	hidrógenosulfito de (bisulfito de)	SS (conteniendo SO ₂)	I	I	CL
	hidrógenosulfito de (bisulfito de)	SS	I	I	I
	hidrógenosulfito de (bisulfito de)	SD	I	I	CL
	clorato de	SS	I	I	I
	clorato de	SD	I	I	CL
	clorito de	SD	CL	I	I
	cloruro de	SS	-	-	I
	cloruro de	SD	I	I	CL
	hexacianoferrato (III)				
	ferrocianuro de		I	I	I
	hexacianoferrato (III)	SS			
	ferrocianuro de		I	I	CL
	hexacianoferrato (II)	SD			
	ferrocianuro de		I	I	I
	hexacianoferrato (II)	SS			
	ferrocianuro de		I	I	CL
	ditionito de (hiposulfito de o hidrógenosulfito de)	SD			
	hipoclorito de	menor que 10	I	I	I
	sulfuro de	2	I	I	CL
	carbonato de	SD	I	I	I
	carbonato de	SS	I	I	CL
	hidróxido de	SD	I	I	I
	hidróxido de (seco)	de 50 a 60 menor que 40	I	I	CL
	ácido	100	-	I	CL
	(50 partes de ácido crómico, 15 partes de ácido sulfúrico y 35 de H ₂ O)				
	(1 parte de ácido nítrico y 1 parte de ácido sulfúrico)		CL	A	-
	(50 partes de ácido sulfúrico, 32 partes de ácido nítrico y 19 de H ₂ O)		I	I	-
Propano					
	(48 partes de ácido sulfúrico, 49 partes de ácido nítrico y 3 de H ₂ O)		I	CL	-
	(11 partes de ácido sulfúrico, 36 partes de ácido nítrico y 53 de H ₂ O)		CL	-	-
Revelador fotográfico					
	(10 partes de ácido sulfúrico 20 partes de ácido nítrico y 70 de H ₂ O)		I	I	-
Sulfuro de carbono					
Sulfúrico	ácido	100	CL	-	A
	ácido	96	CL	CL	A
	ácido	80 a 90	I	I	CL
	ácido	40 a 80	I	I	I
		menor que 40	I	I	CL

I: Inerte - CL: Corrosión Limitada - A: Atacado - SS: Solución Saturada a 20°C - TC: Todas las concentraciones - SD: Solución Diluida - SC: Solución Concentrada





Reactivo		Concentración (g/100g)		Temperatura (°C)		
T				20	40	60
Tanino						
Tartárico	ácido					
	ácido					
Tetracloruro de carbono				-	-	
Tionilo Tolueno	cloruro de	SC		A	-	-
Tricloroetileno		100		A	-	-
Trietanolamina		100		A	-	-
Trimetilol propano		100		A	CL	-
Trimetilol propano		concentración usual		I	I	CL

Reactivo		Concentración (g/100g)		Temperatura (°C)		
U				20	40	60
Urea	solución de 33	menor que 10		-	-	I
Urea	menor que 10			I	I	CL

Reactivo		Concentración (g/100g)		Temperatura (°C)		
V				20	40	60
Vinilo	acetato de	100		A	-	-

Reactivo		Concentración (g/100g)		Temperatura (°C)		
X				20	40	60
Xileno		100		A	-	-

Reactivo		Concentración (g/100g)		Temperatura (°C)		
Y				20	40	60
Yodo	solución alcalina			A	A	A

I: Inerte - CL: Corrosión Limitada - A: Atacado - SS: Solución Saturada a 20°C - TC: Todas las concentraciones - SD: Solución Diluida - SC: Solución Concentrada



Tigre en el mundo



Perú

Calle 2 Mza. A Lote. 01
Lotización Industrial El Lúcumo - Lurín
Correo: contacto.pe@tigre.com
Telefono: (01) 610 6833
www.tigre.pe

 Brasil

 Bolivia

 Chile

 Colombia

 Ecuador

 Estados Unidos

 Paraguay

 Argentina

 Uruguay

Tigre S.A. se reserva el derecho a modificar sin previo aviso las características técnicas, pesos y dimensiones presentado en este catálogo, respetando los valores previstos en las normas citadas. TIGRE S.A no se responsabiliza por daños personales o materiales que ocurriesen por el uso inadecuado y/o negligente de las informaciones contenidas en este catálogo. Para mayor información comuníquese con el Departamento de Asistencia Técnica.
Edición, Diciembre 2018



Calle 2 Mza. A Lote. 01
Lotización Industrial El Lúcumo - Lurín
Correo: contacto.pe@tigre.com
Telefono: (01) 610 6833

www.tigre.pe